

SYBONY

Binoculars

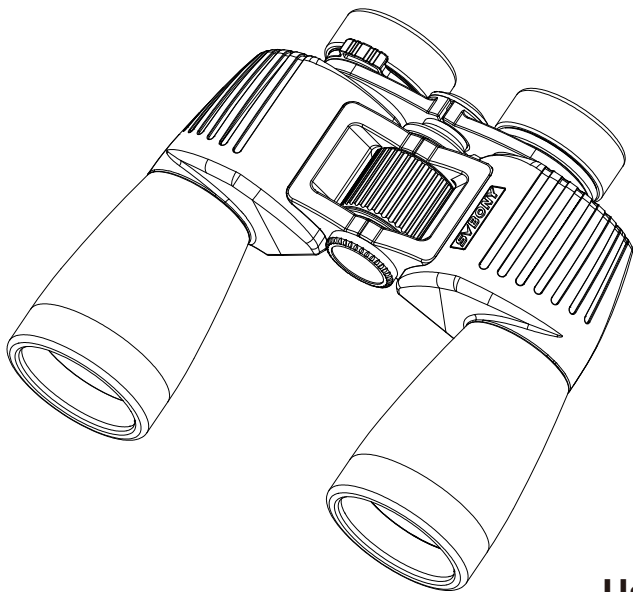

User Manual

EN FR DE IT ES JP RU

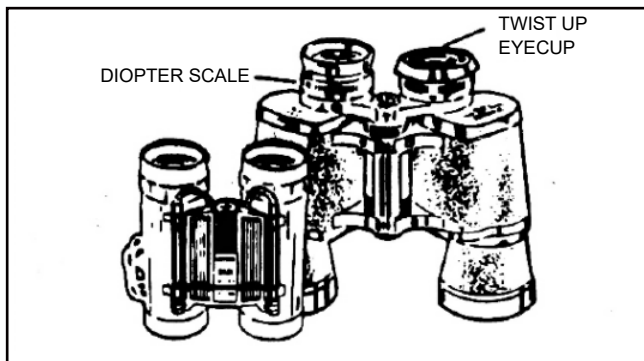
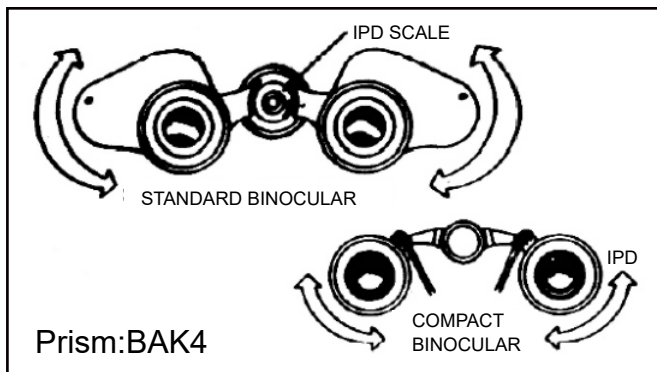

1.HOW TO USE YOUR BINOCULAR

A.IPD ADJUSTMENT

Set the interpupillary distance by grasping the body and bending it until you can see one circle of view. The setting for your eyes will be indicated on the IPD Scale (Note the scale setting for later use)

B.FOCUSING

- 1.Close your right eye and sight an object with your left eye. Focus the binocular by rotating the center focus wheel until the image is sharp and clear.
- 2.Open your right eye and close your left eye. Rotate the right eyepiece until the object sighted is sharp and clear. (Note the setting of the diopter scale for later use)
- 3.Bothe sides (eyes) are now in focus and you will need to use only the center focus wheel to focus on the other objects.

C.TWIST UP EYECUP

When using the binoculars, twist down the eyecup if you wear glasses, and twist up the eyecup if you don't wear glasses.

2. HOW TO CARE FOR YOUR BINOCULAR

- A.Keep the lens covers (that come with your binocular except compact type) on the lenses when binocular is not in use.
- B.When wiping the lenses, use the lens cloth that comes with the binocular or a soft lintless cloth.
- C.To remove any remaining dirt or smudges, add one or two drops of isopropyl alcohol to the cloth.
- D.Store your binocular in a moistur-free area.

3. VERY IMPORTANT

Never attempt to clean your binocular internally or try to take it apart.

CAUTION!

Viewing the sun can cause permanent eye damage. Do not view the sun with This binocular or even with the naked eye.

Warnings



WARNING

- Do not view the sun or other intense light with your products or even with the naked eye; Otherwise there may be permanent eye damage.
- Kids need to be used under the guardianship of adults to avoid the unnecessary damage.
- Do not put the plastic package a place your kids can reach. If not, the kids may put the plastic into the mouth and suffer from suffocating.

Care and Clean:

The item does not need other routine maintenance other than making sure that keep the objective lenses and eyepieces clean. Dirty objectives or eyepieces are kept clean. Dirty objectives and/or eyepieces mean less light transmission and loss of brightness as well as unsharp images. Keep your optics clean! When not using your item, store those in the case provided.

Usage Notice:

1. Store the product in a ventilated, dry, clean place or put it in a dry box.
2. If there are dust and other dirt on the optical lens, use a professional cleaning kit to clean it. Do not wipe it directly with a cloth and a hard brush.
3. Please do not disassemble or repair the product yourself. If you need to repair it, please contact our professional after-sales department.
4. Do not use non-waterproof products in wet environments, use waterproof products in wet environments, and dry them after use.
5. When viewing indoors, please do not close the window and watch it through the window, which will reduce the product observation effect.

Avoid Choking Hazard



Small Parts. Not for children under 3 years.

Approved Accessories

- This item meets the regulatory standards when used with the Svbonny accessories supplied or designated for the product.



•For a list of Svbonny-approved accessories for your item, visit the following website: <http://www.Svbonny.com>

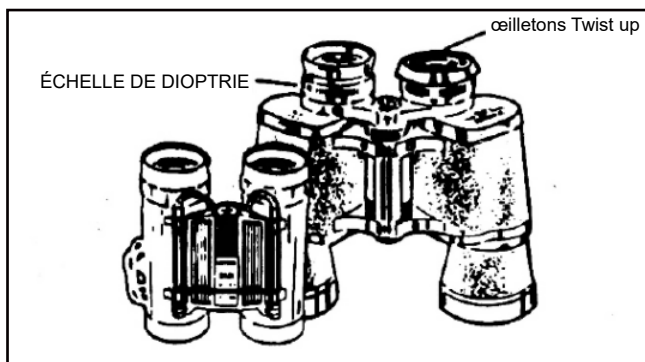
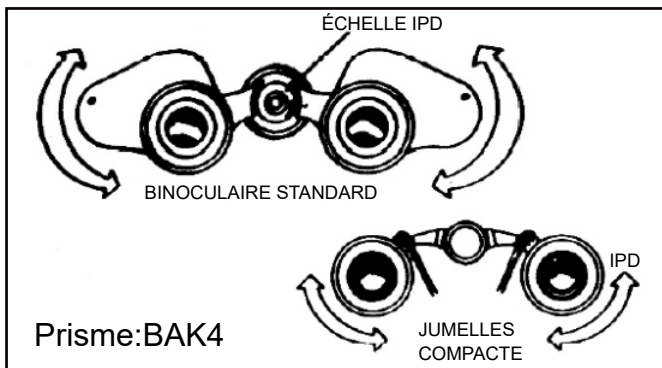

1. Comment utiliser votre binoculaire

A. IPD Réglage

Définissez la distance interpupillaire en saisissant le corps et en la pliant jusqu'à ce que vous puissiez voir un cercle de vue. Le réglage de vos yeux sera indiqué sur l'échelle IPD (notez le réglage de la balance pour une utilisation ultérieure)

B. Focus

1. Fermez votre œil droit et observez un objet avec votre œil gauche. Concentrez-vous la jumelle en tournant la roue de mise au point centrale jusqu'à ce que l'image soit nette et claire.
2. Ouvrez votre œil droit et fermez votre œil gauche. Faites pivoter la bonne oculaire jusqu'à ce que l'objet observé soit net et ne fonctionne pas. (Notez le réglage de l'échelle de dioptrie pour une utilisation ultérieure)
3. Les côtés (yeux) sont maintenant en train de se concentrer et vous devrez utiliser uniquement la molette centrale pour vous concentrer sur les autres objets.

C. Twist up œillets

Lorsque vous utilisez les jumelles, tournez l'œil à l'œil si vous portez des lunettes et tordez de l'œil si vous ne portez pas lunettes.

2. Comment prendre soin de votre binoculaire

- A. Gardez les couvercles de l'objectif (qui viennent avec votre jumelle sauf type compact) sur les lentilles lorsque une jumelle n'est pas utilisée.
- B. Lorsque l'essuyant les lentilles, utilisez le chiffon d'objectif qui vient avec le jumelle ou un chiffon doux sans pertinence.
- C. Pour retirer toute saleté ou taches restantes, ajoutez une ou deux gouttes d'alcool isopropylique au tissu.
- D. Store votre binoculaire dans une zone sans hostile.

3. Très important

N'essayez jamais de nettoyer votre binoculaire en interne ou d'essayer de le sortir.

CAUTION!

Viewing the sun can cause permanent eye damage. Do not view the sun with This binocular or even with the naked eye.

Avertissement



AVERTISSEMENT

- La visualisation du soleil peut causer des dégâts permanents. Ne pas voir le soleil avec cette jumelle ou même avec l'œil nu

- Ne regardez pas le soleil ou toute autre lumière intense avec vos produits ou même à l'œil nu; Sinon, il peut y avoir des lésions oculaires permanentes.
- Les enfants doivent être utilisés sous la tutelle d'adultes pour éviter les dommages inutiles.
- Ne placez pas l'emballage en plastique à un endroit que vos enfants peuvent atteindre. Sinon, les enfants peuvent mettre le plastique dans la bouche et souffrir d'étouffement.

Entretien et nettoyage:

L'élément n'a pas besoin d'un autre entretien de routine autre que de veiller à ce que les lentilles d'objectif et les oculaires soient propres. Les objectifs sales ou oculaires sont conservés. Les objectifs sales et / ou oculaires signifient moins de transmission et de perte de luminosité, ainsi que des images non blindées. Gardez votre optique propre! Lorsque vous n'utilisez pas votre article, stockez ceux dans l'affaire fournis.

Avis d'utilisation:

1. Stockez le produit dans un endroit ventilé, sec et propre ou mettez-le dans une boîte sèche.
2. S'il y a de la poussière et d'autres saletés sur la lentille optique, utilisez un kit de nettoyage professionnel pour la nettoyer. Ne l'essuyez pas directement avec un chiffon et une brosse dure.
3. Veuillez ne pas démonter ni réparer le produit vous-même. Si vous avez besoin de le réparer, veuillez contacter notre service après-vente professionnel.
4. N'utilisez pas de produits non étanches dans des environnements humides, n'utilisez pas de produits étanches dans des environnements humides et séchez-les après utilisation.
5. Lorsque vous regardez à l'intérieur, veuillez ne pas fermer la fenêtre et la regarder à travers la fenêtre, ce qui réduira l'effet d'observation du produit.

Évitez les risques d'étouffement



Petites pièces. Pas pour les enfants de moins de 3 ans.

Accessoires approuvés



AVERTISSEMENT

- Cet article est conforme aux normes réglementaires lorsqu'il est utilisé avec les accessoires Svbonny fournis ou désignés pour le produit.
- Pour obtenir la liste des accessoires approuvés par Svbonny pour votre article, visitez le site Web suivant: <http://www.Svbonny.com>

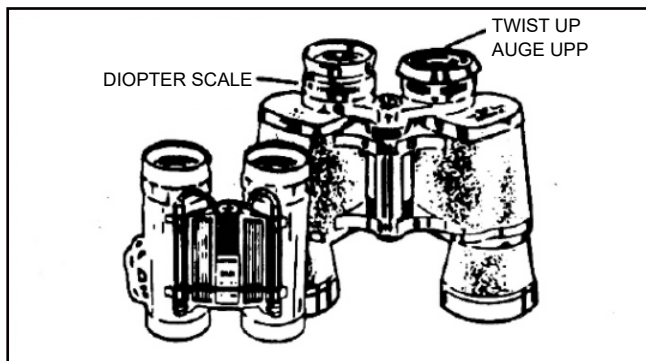
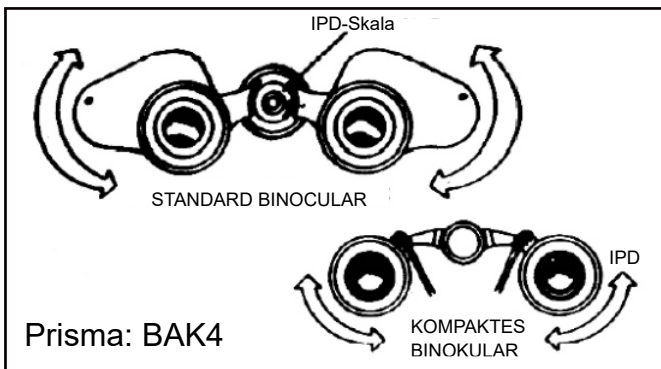

1. WIE MAN IHR BINOCULAR VERWENDET

A. IPD-EINSTELLUNG

Stellen Sie den Pupillenabstand ein, indem Sie den Körper fassen und biegen, bis Sie einen Sichtkreis sehen. Die Einstellung für Ihre Augen wird auf der IPD-Skala angezeigt (beachten Sie die Skaleneinstellung für die spätere Verwendung).

B. FOKUSIEREN

1. Schließen Sie Ihr rechtes Auge und sehen Sie ein Objekt mit Ihrem linken Auge. Fokussieren Sie das Fernglas, indem Sie das mittlere Fokusrad drehen, bis das Bild scharf und klar ist.
2. Öffnen Sie Ihr rechtes Auge und schließen Sie Ihr linkes Auge. Drehen Sie das rechte Okular, bis das gesichtete Objekt scharf und klar ist. (Beachten Sie die Einstellung der Dioptrienskala für die spätere Verwendung.)
3. Beide Seiten (Augen) sind jetzt scharf und Sie müssen nur das mittlere Fokusrad verwenden, um auf die anderen Objekte zu fokussieren.

C. NACH OBEN DREHENDE AUGENMÜCKE

Wenn Sie das Fernglas verwenden, drehen Sie die Augenmuschel herunter, wenn Sie eine Brille tragen, und drehen Sie die Augenmuschel hoch, wenn Sie keine Brille tragen.

2. SO PFLEGEN SIE IHR BINOCULAR

- A. Bewahren Sie die Objektivabdeckungen (die mit Ihrem Fernglas geliefert werden, außer dem kompakten Typ) auf den Objektiven auf, wenn das Fernglas nicht verwendet wird.
- B. Verwenden Sie zum Abwischen der Linsen das mit dem Fernglas gelieferte Linsentuch oder ein weiches fusselfreies Tuch.
- C. Um verbleibenden Schmutz oder Flecken zu entfernen, geben Sie ein oder zwei Tropfen Isopropylalkohol in das Tuch.
- D. Bewahren Sie Ihr Fernglas an einem feuchtigkeitsfreien Ort auf.

3. SEHR WICHTIG

Versuchen Sie niemals, Ihr Fernglas intern zu reinigen oder auseinanderzunehmen.

VORSICHT!

Das Betrachten der Sonne kann bleibende Augenschäden verursachen. Betrachten Sie die Sonne nicht mit diesem Fernglas oder sogar mit bloßem Auge.

WARNUNG



AVERTISSEMENT

- Betrachten Sie die Sonne oder anderes intensives Licht nicht mit Ihren Produkten oder sogar mit bloßem Auge. Andernfalls kann es zu dauerhaften Augenschäden kommen.
- Kinder müssen unter der Aufsicht von Erwachsenen verwendet werden, um unnötige Schäden zu vermeiden.
- Bewahren Sie die Plastikverpackung nicht an einem Ort auf, den Ihre Kinder erreichen können. Wenn nicht, können die Kinder den Kunststoff in den Mund stecken und ersticken.

Pflege und sauber:

Der Artikel erfordert keine weitere routinemäßige Wartung, außer dass Sie die Objektivlinsen und Okulare sauber halten. Verschmutzte Objektive und/oder Okulare bedeuten weniger Lichtdurchlässigkeit und Helligkeitsverlust sowie unscharfe Bilder. Halten Sie Ihre Optik sauber. Wenn Sie Ihren Artikel nicht verwenden, bewahren Sie ihn im bereitgestellten Etui auf.

Verwendungshinweis:

1. Lagern Sie das Produkt an einem belüfteten, trockenen und sauberen Ort oder legen Sie es in eine Trockenbox.
2. Wenn sich Staub und anderer Schmutz auf der optischen Linse befinden, reinigen Sie sie mit einem professionellen Reinigungsset. Wischen Sie es nicht direkt mit einem Tuch und einer harten Bürste ab.
3. Bitte zerlegen oder reparieren Sie das Produkt nicht selbst. Wenn Sie es reparieren müssen, wenden Sie sich bitte an unsere professionelle Kundendienstabteilung.
4. Verwenden Sie keine nicht wasserdichten Produkte in feuchten Umgebungen, verwenden Sie keine wasserdichten Produkte in feuchten Umgebungen und trocknen Sie sie nach dem Gebrauch.
5. Schließen Sie das Fenster beim Betrachten in Innenräumen nicht und beobachten Sie es durch das Fenster, da dies den Produktbeobachtungseffekt verringert.

Erstickungsgefahr vermeiden



Kleine Teile. Nicht für Kinder unter 3 Jahren.

Approved Zubehör



AVERTISSEMENT

- Dieser Artikel entspricht den gesetzlichen Standards, wenn er mit dem mitgelieferten oder für das Produkt bestimmten Svbony-Zubehör verwendet wird.
- Eine Liste der von Svbony zugelassenen Zubehörteile für Ihren Artikel finden Sie auf der folgenden Website: <http://www.Svbony.com>

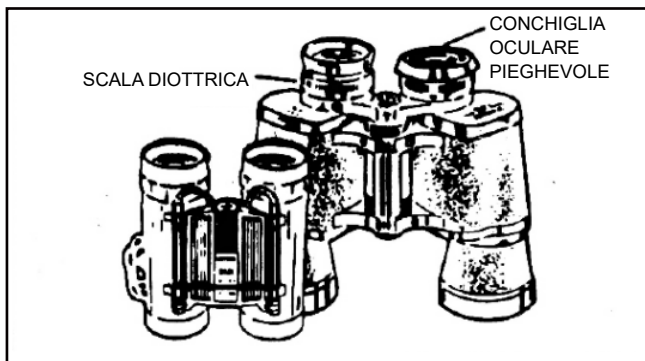
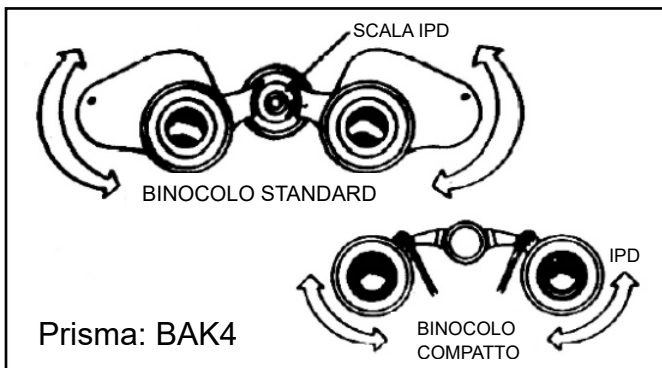

1. COME USARE IL BINOCOLO

A. REGOLAZIONE IPD

Imposta la distanza interpupillare afferrando il corpo e piegandolo finché non riesci a vedere un cerchio di vista. L'impostazione per i tuoi occhi sarà indicata sulla scala IPD (nota l'impostazione della scala per un uso successivo)

B. MESSA A FUOCO

1. Chiudi l'occhio destro e guarda un oggetto con l'occhio sinistro. Mettere a fuoco il binocolo ruotando la rotella di messa a fuoco centrale fino a quando l'immagine non è nitida e chiara.
2. Apri l'occhio destro e chiudi l'occhio sinistro. Ruotare l'oculare destro finché l'oggetto avvistato non è nitido e chiaro. (Notare l'impostazione della scala diottrica per un uso successivo)
3. I lati (occhi) sono ora a fuoco e sarà necessario utilizzare solo la rotella di messa a fuoco centrale per mettere a fuoco gli altri oggetti.

C. CONCHIGLIA OCULARE PIEGHEVOLE

Quando usi il binocolo, ruota l'oculare verso il basso se indossi gli occhiali e ruota verso l'alto l'oculare se non indossi bicchieri.

2. COME PRENDERSI CURA DEL VOSTRO BINOCOLO

- A. Tenere i copriobiettivi (forniti con il binocolo tranne il tipo compatto) sugli obiettivi quando il binocolo non è in uso.
- B. Quando si puliscono le lenti, utilizzare il panno per lenti fornito con il binocolo o un panno morbido privo di lanugine.
- C. Per rimuovere lo sporco o le macchie rimanenti, aggiungere una o due gocce di alcol isopropilico al panno.
- D. Conserva il tuo binocolo in un'area priva di umidità.

3. MOLTO IMPORTANTE

Non tentare mai di pulire internamente il binocolo o di smontarlo.

ATTENZIONE!

Guardare il sole può causare danni permanenti agli occhi. Non guardare il sole con questo binocolo o anche ad occhio nudo!



Guardare il sole può causare danni permanenti agli occhi. Non guardare il sole con questo binocolo o anche ad occhio nudo!

Cura e pulizia:

L'oggetto non necessita di altra manutenzione ordinaria se non quella di assicurarsi che mantenga l'obiettivo lenti e oculari puliti. Gli obiettivi o gli oculari sporchi vengono mantenuti puliti. Obiettivi sporchi e/o oculari significano meno trasmissione della luce e perdita di luminosità, nonché immagini non nitide. Tieni il tuo ottica pulita! Quando non utilizzi il tuo articolo, riponili nella custodia fornita.

Avviso di utilizzo:

1. Conservare il prodotto in un luogo ventilato, asciutto e pulito o metterlo in una scatola asciutta.
2. Se sono presenti polvere e altra sporcizia sulla lente ottica, utilizzare un kit di pulizia professionale per pulirlo. Non pulirlo direttamente con un panno e una spazzola dura.
3. Si prega di non smontare o riparare il prodotto da soli. Se è necessario ripararlo, contattare il nostro servizio post-vendita professionale.
4. Non utilizzare prodotti non impermeabili in ambienti umidi, utilizzare prodotti impermeabili in ambienti umidi e asciugarli dopo l'uso.
5. Quando si guarda all'interno, non chiudere la finestra e guardarla attraverso la finestra, il che ridurrà l'effetto di osservazione del prodotto.

Evita il rischio di soffocamento



Parti piccole. Non adatto per bambini sotto i 3 anni.

Accessori approvati



- Questo dispositivo soddisfa gli standard normativi se utilizzato con gli accessori Svbonny forniti o designati per il prodotto.
- Per un elenco degli accessori approvati da Svbonny per il proprio articolo, visitare il seguente sito Web: <http://www.Svbonny.com>

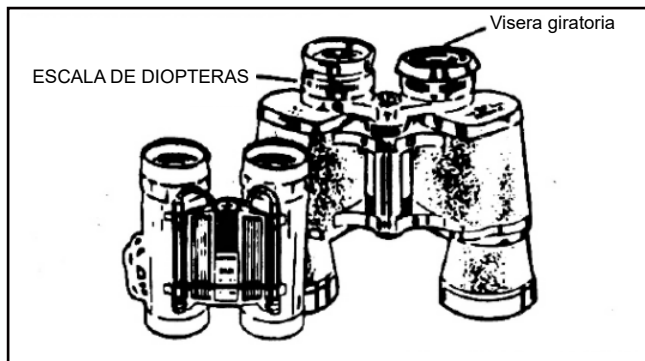
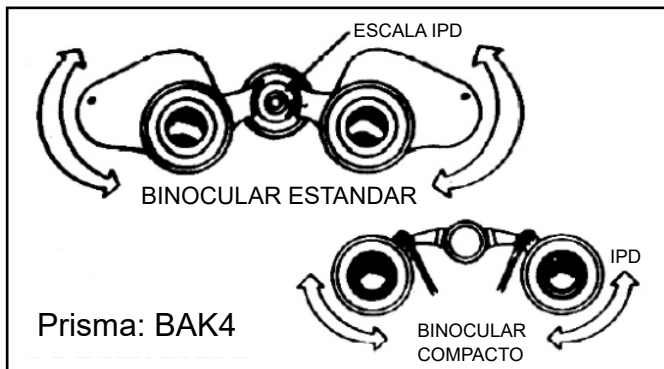

1. CÓMO USAR SU BINOCULAR

A. AJUSTE DE IPD

Establezca la distancia interpupilar agarrando el cuerpo y doblándolo hasta que pueda ver un círculo de visión. La configuración de sus ojos se indicará en la escala IPD (tenga en cuenta la configuración de la escala para uso posterior)

B. ENFOQUE

1. Cierre el ojo derecho y observe un objeto con el ojo izquierdo. Enfoque el binocular girando la rueda de enfoque central hasta que la imagen sea nítida y clara.

2. Abra el ojo derecho y cierre el ojo izquierdo. Gire el ocular derecho hasta que el objeto visualizado sea nítido y claro. (Tenga en cuenta el ajuste de la escala de dioptrías para su uso posterior)

3. Ambos lados (ojos) ahora están enfocados y necesitará usar solo la rueda de enfoque central para enfocar los otros objetos.

C. Visera giratoria

Cuando use los binoculares, gire visera hacia abajo si usa anteojos, y gire hacia arriba visera si no usa anteojos.

2. CÓMO CUIDAR SU BINOCULAR

A. Mantenga las cubiertas de las lentes (que vienen con su binocular excepto el tipo compacto) en las lentes cuando no esté usando los binoculares.

B. Al limpiar las lentes, use el paño para lentes que viene con los binoculares o un paño suave sin pelusa.

C. Para eliminar cualquier resto de suciedad o manchas, agregue una o dos gotas de alcohol isopropílico al paño.

D. Guarde sus binoculares en un área sin humedad.

3. MUY IMPORTANTE

Nunca intente limpiar su binocular internamente ni trate de desarmarlo.

PRECAUCIÓN!

Mirar el sol puede causar daño permanente a los ojos. No mire el sol con este binocular o incluso a simple vista

ADVERTENCIA



ADVERTENCIA

- No mire el sol u otra luz intensa con sus productos o incluso a simple vista; De lo contrario, puede haber daño ocular permanente.
- Los niños deben ser utilizados bajo la tutela de adultos para evitar daños innecesarios.
- No coloque el paquete de plástico en un lugar al que puedan llegar sus hijos. De lo contrario, los niños pueden meterse el plástico en la boca y sufrir asfixia.

Cuidar y Limpiar:

El artículo no necesita otro mantenimiento de rutina más que asegurarse de mantener limpios los lentes del objetivo y los oculares. Los objetivos u oculares sucios se mantienen limpios. Los objetivos y / o oculares sucios significan menos transmisión de luz y pérdida de brillo, así como imágenes poco nítidas. ¡Mantenga limpia su óptica! Cuando no use su artículo, guárdelos en el estuche provisto.

Aviso de uso:

1. Almacene el producto en un lugar ventilado, seco y limpio o póngalo en una caja seca.
2. Si hay polvo y otra suciedad en la lente óptica, utilice un kit de limpieza profesional para limpiarla. No lo limpie directamente con un paño y un cepillo duro.
3. No desmonte ni repare el producto usted mismo. Si necesita repararlo, comuníquese con nuestro departamento de posventa profesional.
4. No use productos no impermeables en ambientes húmedos, use productos impermeables en ambientes húmedos y séquelos después de su uso.
5. Al mirar en interiores, no cierre la ventana y mire a través de la ventana, lo que reducirá el efecto de observación del producto.

Evite el peligro de asfixia



Pequeñas partes. No apto para niños menores de 3 años.

Accesorios aprobados



ADVERTENCIA

- Este artículo cumple con los estándares reglamentarios cuando se usa con los accesorios Svbonny suministrados o designados para el producto.
- Para obtener una lista de accesorios aprobados por Svbonny para su artículo, visite el siguiente sitio web: <http://www.Svbonny.com>

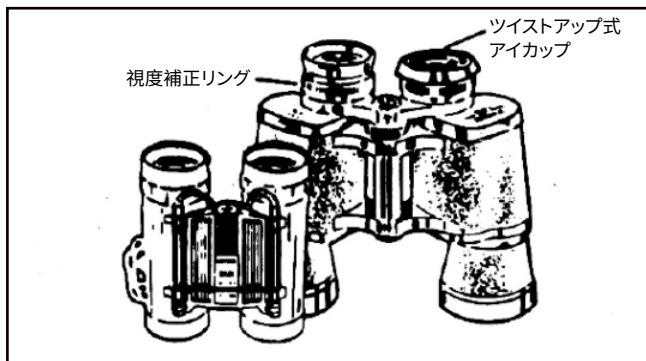
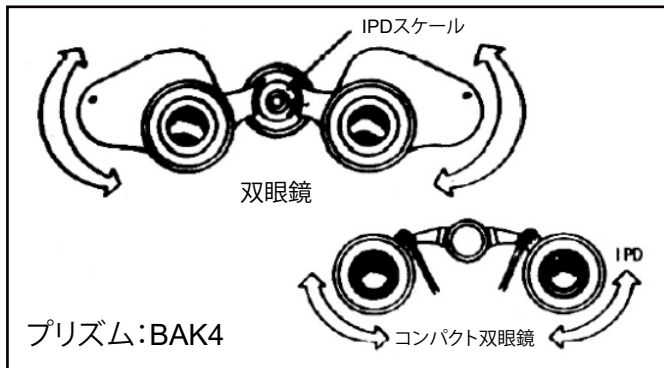

1. 双眼鏡の使い方

A. 眼幅の調整

眼幅とは左右両眼の距離です。人間の目は左と右では多少視度が異なっている場合があります。自分の眼幅に合わせて接眼レンズの幅を調整するのはとても重要です。

両手で双眼鏡を持ち、左右の結合部をゆっくり折るように動かします。左右の視野(円形)が一つの円になれば調整完了です。この位置の眼幅目盛を覚えておくくと便利です。

B. ビントあわせ

1. 左目で左側のレンズを覗きながら、中央にあるフォーカスリングを回して、目標をはっきり見えるように調節します。

2. 右目で右側のレンズを覗いて、右側の接眼レンズ部分にある視度補正リングを回し、同じように一番はっきり見える位置にすると、双眼鏡の視度補正が完了します。

3. これで左右の違いが調整され、両眼のビントのずれが解消します。あとは、中央のビントリングを回すだけで両眼同時にビント合わせができます。

C. ツイストアップ式アイカップ

双眼鏡を使用する時、眼鏡をかけている方はアイカップを引き入れ、眼鏡をかけていない方はアイカップを引き出してください。

2. 使用中のご注意

A. 双眼鏡を使用しないときは、レンズカバー(双眼鏡に付属している、コンパクトタイプを除く)をレンズに付けておいてください。

B. レンズを拭くときは、双眼鏡に付属のレンズクロスまたは柔らかい糸くずの出ない布を使用してください。

C. 指紋や水滴、よごれなどは、専用の布に少量の無水アルコールを含ませて軽く拭き取ります。細かい部分には専用の布や綿棒やで優しく拭き取ります。

D. 乾燥、風通しのところに置かなければなりません。適切ではない保管は、レンズの損傷を引き起こすだけでなく、ゴム部品がだんだんに劣化になります。

3. 無断に望遠鏡を分解、ゴシゴシ拭かないで下さい。

PRECAUCIÓN!

Mirar el sol puede causar daño permanente a los ojos. No mire el sol con este binocular o incluso a simple vista

警告する



太陽を見ると、永久的な眼の損傷を引き起こす可能性があります。この双眼鏡で、あるいは肉眼でさえ太陽を見ないでください。

お手入れと清潔:

双眼鏡は、対物レンズと接眼レンズを清潔に保つことを確認する以外に、他の定期的なメンテナンスは必要ありません。汚れた対物レンズや接眼レンズは清潔に保たれることが重要です。汚れた対物レンズや接眼レンズは、光の透過率が低くなり、明るさが失われるだけでなく、画像が不鮮明になることを意味します。光学部品を清潔に保ってください! 双眼鏡を使用しないときは、付属のケースに入れて保管してください。

警告

- 双眼鏡または肉眼で太陽やその他の強い光を見ないでください。そうしないと、永久的な眼の損傷がある可能性があります。
- 不必要な損傷を避けるために、子供は大人の保護下で使用する必要があります。
- プラスチックパッケージをお子様が届く場所に置かないでください。そうでない場合、子供たちはプラスチックを口に入れて窒息する可能性があります。

使用上の注意:

1. 乾燥、風通しの場所に保管して、またはドライボックスに入れてください
2. 光学レンズにほこりやその他の汚れがある場合は、専用のクリーニングキットを使用して清掃してください。布や硬いブラシで直接拭かないでください。
3. 製品を自分で分解または修理しないでください。修理が必要な場合は、専門のアフターサービス部門にお問い合わせください。
4. 濡れた環境で非防水製品を使用しないでください。防水製品は濡れた環境で使用した後で乾燥させてください。
5. 屋内で使用する場合は、窓を閉めて、窓越しに見ることは、製品の観察効果が低下します。

窒息の危険から避ける



小さなパーツ。3歳未満の子供は対象外です。

承認されたアクセサリ



このアイテムは、製品用に提供または指定されたSvbonyアクセサリと一緒に使用すると、規制基準を満たします。Svbonyが承認したアイテムのアクセサリのリストについては、次のWebサイトにアクセスしてください。ウェブサイト：<https://www.svbony.jp/>

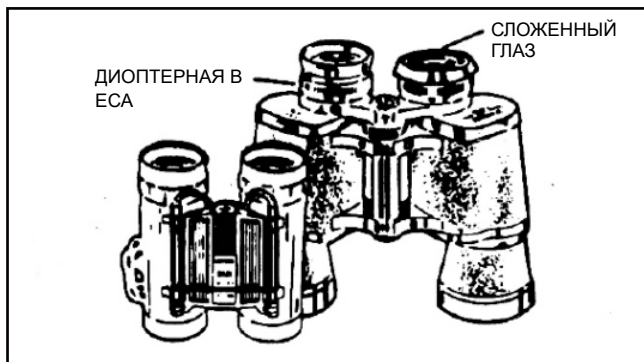
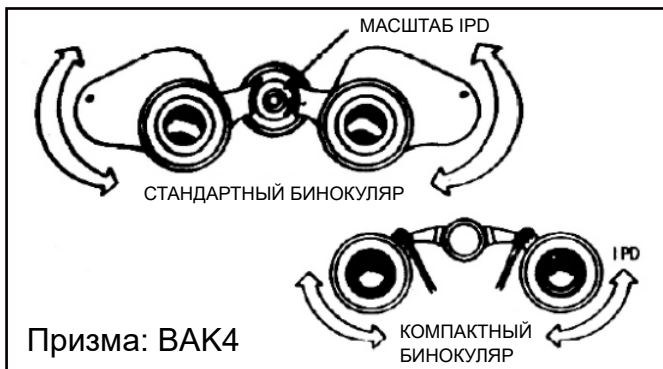

I. КАК ПОЛЬЗОВАТЬСЯ БИНОКУЛЯРОМ

A. Отрегулируйте межзрачковое расстояние

Взявшись за корпус бинокля и согнув его до тех пор, пока вы не увидите поле зрения, вы затем установите подходящее для вас межзрачковое расстояние. Настройки ваших глаз будут отображаться на шкале межзрачковых расстояний (обратите внимание на настройку шкалы для использования в будущем).

Б. ФОКУСИРОВКА

1. Закройте правый глаз и посмотрите на объект левым глазом. Сфокусируйте бинокль, вращая центральное колесо фокусировки, пока изображение не станет резким и четким.
2. Откройте правый глаз и закройте левый глаз. Поворачивайте правый окуляр, пока объект не станет резким и четким. (Обратите внимание на настройку диоптрийной шкалы для дальнейшего использования)
3. Теперь обе стороны (глаза) находятся в фокусе, и вам нужно будет использовать только центральное колесо фокусировки, чтобы сфокусироваться на других объектах.

С. резиновые откидные чашки для глаз

Сложите для использования с очками и сложите для использования без очков. Они обеспечивают комфорт и облегчают просмотр.

II. КАК УХОД ЗА БИНОКУЛЯРОМ

A. Держите крышки линз (которые идут в комплекте с вашим биноклем, за исключением компактного типа), когда бинокль не используется.

Б. При протирании линз используйте ткань для линз, которая идет в комплекте с биноклем, или мягкую ткань без ворса.

С. Чтобы удалить оставшуюся грязь или пятна, добавьте на ткань одну или две капли изопропилового спирта.

D. Храните бинокль в месте, где нет влаги.

III. ОЧЕНЬ ВАЖНО

Никогда не пытайтесь очистить бинокль изнутри или разобрать его.

ВНИМАНИЕ!

Просмотр солнца может привести к необратимому повреждению глаз. Не смотрите на солнце с Это бинокль или даже невооруженным глазом.

предупреждение



предупреждение

- Не смотрите на солнце или другие источники яркого света через свои продукты или даже невооруженным глазом; В противном случае возможно необратимое повреждение глаз.
- Детей нужно использовать под опекой взрослых, чтобы избежать ненужных повреждений.
- Не кладите пластиковую упаковку в недоступное для детей место. В противном случае дети могут засунуть пластик в рот и задохнуться.

Уход и чистка:

Изделие не требует регулярного ухода, кроме как следить за чистотой линз объективов и окуляров. Грязные объективы и / или окуляры означают меньшее пропускание света и потерю яркости, а также нечеткие изображения. Держите оптику в чистоте! Когда вы не используете свой предмет, храните его в предусмотренном футляре.

Уведомление об использовании:

1. Храните продукт в проветриваемом, сухом, чистом месте или кладите в сухой ящик.
2. Если на оптическом объективе есть пыль и другие загрязнения, используйте для его очистки профессиональный набор для чистки. Не протирайте его тканью или жесткой щеткой.
3. Не разбирайте и не ремонтируйте изделие самостоятельно. Если вам необходимо отремонтировать его, обратитесь в наш профессиональный отдел послепродажного обслуживания.
4. Не используйте водонепроницаемые изделия во влажной среде, используйте водонепроницаемые изделия во влажных средах и сушите их после использования.
5. При просмотре в помещении, пожалуйста, не закрывайте окно и не смотрите через окно, это уменьшит эффект наблюдения за продуктом.

Избегайте опасности удушья



Примечание: не для детей младше 3 лет.

Утвержденные аксессуары



предупреждение

- Это устройство соответствует нормативным стандартам при использовании с аксессуарами Svbony, поставляемыми или предназначенными для данного продукта.
- Для получения списка аксессуаров, одобренных Svbony для вашего товара, посетите следующий веб-сайт: <http://www.Svbony.com>

EU Importer:

Name: Germany Retevis Technology GmbH

Address: Uetzenacker 29,38176 wendeburg

Warranty Card

Product Model:	
Purchasing Date:	
Defect Reason:	
Dealer Name:	
Telephone:	
User's Name:	
User's Address:	
User's Email:	

Remarks:

1. This guarantee card should be kept by the user, no replacement if lost.
2. Most new products carry a one-year manufacturer's warranty from the date of purchase.
3. The user can get warranty and after-sales service as below:
 - Contact the seller where you buy.
4. For warranty service, you will need to provide a receipt proof of purchase from the actual seller for verification

Exclusions from Warranty Coverage:

1. To any product damaged by accident.
2. In the event of misuse or abuse of the product or as a result of unauthorized alterations or repairs.
3. If the serial number has been altered, defaced, or removed.



RoHS

Hong Kong Svbonny Technology Co.,Ltd

Add: Unit B, 5th Floor, Gallo Commercial Building, 114-118
Lockhart Road, Wanchai, Hong Kong

Facebook: [facebook.com/svbony](https://www.facebook.com/svbony)

E-mail: info@svbony.com

Web: www.svbony.com



Made in China

说明书要求

印刷：

- 1、黑白印刷
- 3、内页黑白印刷

装订：胶合钉

尺寸：140mm*125mm

纸张材质：

- 1、普通印刷纸

本页无需印刷